



SA Jagters- en Wildbewaringsvereniging
SA Hunters and Game Conservation Association

Bewaring deur volhoubare benutting / Conservation through sustainable utilisation

HS02 Fisant Haelgeweerskietoefening (Slegs Takvlak, 15 Kleie)



(HS02) FISANT HAELGEWEERSKIETOEFENING (SLEGS OP TAKVLAK)

Die fisant-skietoefening kan slegs as 'n enkel skoot per klei afgehandel word (skuts met enkelloophaelgewere kan dus hier op gelyke voet deelneem)

Hierdie oefening kan op Baan 1 of Baan 2 voltooi word.

Baan 1 – Kompak-baan

Kleierpers vir die fisant-skietoefening

Die **fisant-skietoefening** word afgehandel met 1 kleierper wat **15 kleie per skut** gooi.

- 'n Handwerper, semi-outomatiese of outomatiese kleierper mag gebruik word.
- 'n Handwerper word tussen skietpunte 3 en 4 opgestel terwyl 'n outomatiese werper 5 m voor skietpunte 3 en 4 opgestel word.
- Die kleierper word per hand of elektronies geaktiveer wanneer die skut roep: *pull* (trek/gooi).
- 'n Klei moet binne 4 sekondes ná 'n skut se roep, gegooi word.

Kleie vir die fisant-skietoefening

Vir die fisant-skietoefening word 15 normale kleie gebruik wat reguit vorentoe gegooi word en wat op 'n punt van 7 m reg voor die werper, 3 m van die grond af moet trek (werpers se vere op medium spanning gestel).

Volgorde van kleie (fisant-skietoefening)

Die volgorde van kleie vir die fisant-skietoefening:

Skietpunt:	1	2	3	4	5
Klei:	N	N	N	N	N
Klei:	N	N	N	N	N
Klei:	N	N	N	N	N

N=Normale klei

Skietvolgorde by die fisant-skietoefening

Skuts het slegs een skoot per klei.

- Die skuts begin altyd by stasie 1 waar die skut die eerste skoot skiet gevolg deur die eerste skoot van die skut op stasie 2 en so aan, totdat al vyf skuts elk een skoot op hulle eerste klei geskiet het.
- Daarna begin die skut op stasie 1 met die skoot op die tweede klei gevolg deur die skut op stasie 2 totdat al vyf skuts agtereenvolgens drie skote per stasie geskiet het.
- Skuts mag slegs op bevel van die baanoffisier (breek en ruil) na die volgende skietpunt aan hulle regterkant beweeg, nadat al vyf skuts alle skote per skietpunt geskiet het. Die skut op skietpunt 5 beweeg na skietpunt 1.
- Die oefening tel uit 15 punte. Elke gebreekte klei tel 1 punt.

Gewere se aksies moet by die ruil van skietpunte oop wees sonder patrone in die kamers

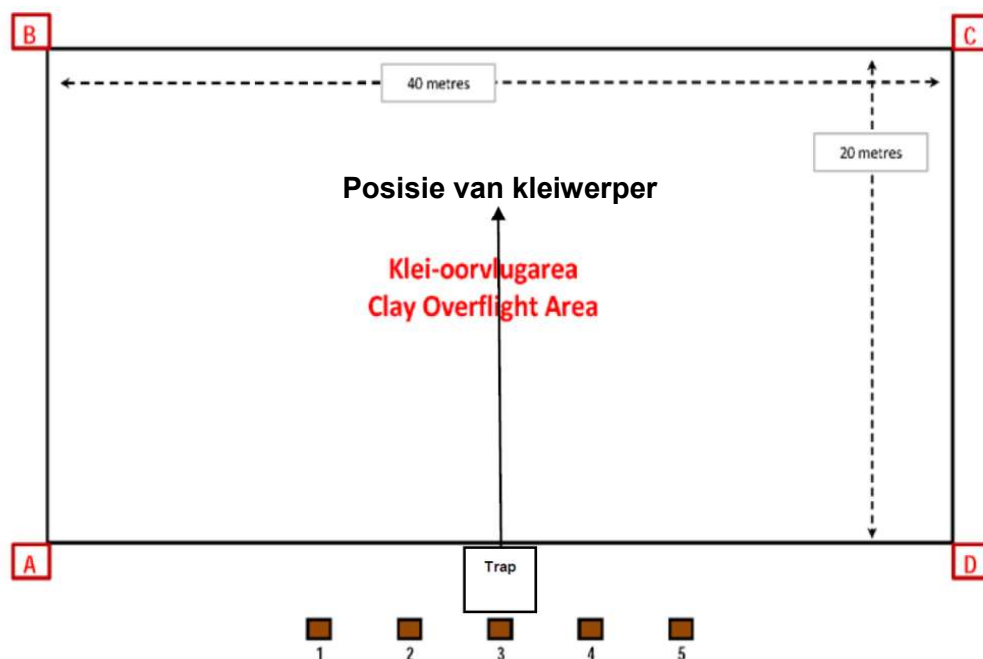

Baan 2 – ATA trap baan

KLEIWERPERS VIR DIE FISANT-SKIETOEFENING

Die **Fisant-skietoefening** word voltooi met 1 kleiwerper wat **15 of 25 kleie per skut** gooi.

- 'n Handwerper, semi-outomatiese of outomatiese kleiwerper mag gebruik word.
- 'n Kleiwerper word binne die valhuis 15 m reg voor die middelste skietpunt opgestel. Indien 'n handwerper gebruik word, word die werper só gestel dat die kleie reguit vanaf die middelste stasie trek. 'n Outomatiese werper moet op normale verstelling wees om variasie op die horisontale vlak toe te laat.
- Die kleiwerper word per hand of elektronies geaktiveer wanneer die skut roep: *pull* (trek / gooi).
- 'n Klei moet binne 4 sekondes nadat die skut geroep het, gegooi word.

Kleie vir die fisant-skietoefening

Vir die fisant-skietoefening word 15 of 25 normale kleie gebruik wat na vóór gewerp word met of sonder horisontale variasie en wat op 'n punt van 9 m reg vóór die werper 2.4 – 3.6 meter van die grond af moet trek.

Volgorde van kleie (fisant-skietoefening)

Die volgorde waarin kleie gegooi word vir die fisant-skietoefening is as volg:

Skietpunt:	1	2	3	4	5	
Klei:	N	N	N	N	N	
Klei:	N	N	N	N	N	
Klei:	N	N	N	N	N	15 Kleie
Klei:	N	N	N	N	N	
Klei:	N	N	N	N	N	25 Kleie

N=Normale klei

Skietvolgorde by die fisant-skietoefening

Skuts het slegs een skoot per klei.

Die skietoefening begin altyd by stasie 1 waar die skut die eerste skoot skiet gevolg deur die eerste skoot van die skut op stasie 2 en so aan, totdat al vyf skuts elk een skoot op hulle eerste kleie gevuur het.

Daarna begin die skut op stasie 1 met die skoot op die tweede klei gevolg deur die skut op stasie 2 totdat al vyf skuts agtereenvolgens drie of vyf skote per stasie geskiet het.

Skuts mag slegs op bevel van die baanoffisier (breek en ruil) na die volgende skietpunt aan hulle regterkant beweeg, nadat al vyf skuts alle skote per skietpunt geskiet het. Die skut op skietpunt 5 beweeg na skietpunt 1.

Die oefening tel uit 15 of 25 punte. Elke gebreekte klei tel 1 punt.

Gewere se aksies moet by die ruil van skietpunte oop wees sonder patrone in die kamers

Posisie van kleiwerper

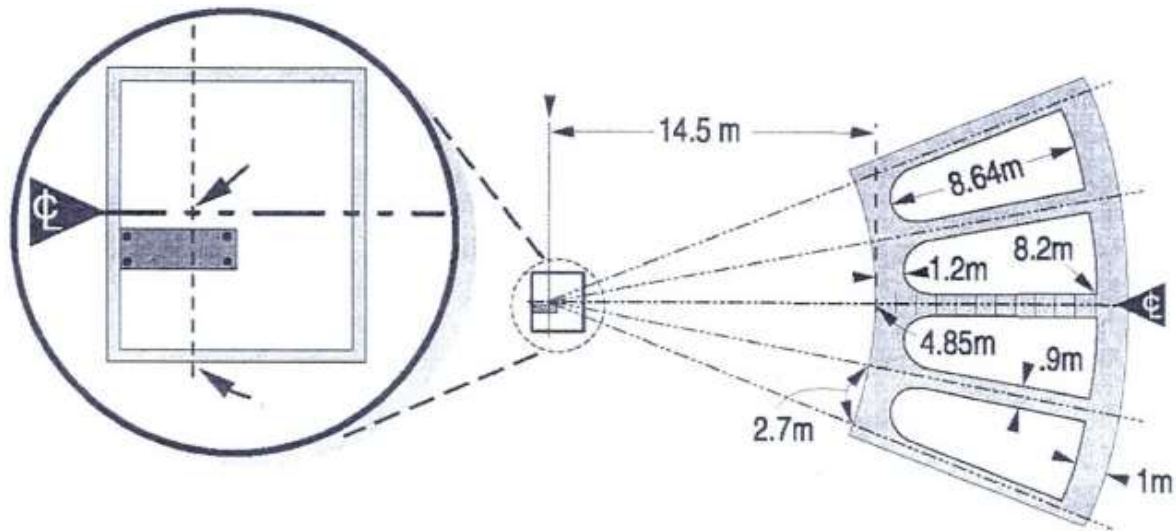

Balkies

Balkies word toegeken vir hierdie kleiteikenskietoefeninge (skuts betaal). Administratiewe prosesse vir balkies vir haelgeweerskietoefeninge wat op takvlak afgehandel word, sal deur die opleidingsafdeling by die nasionale kantoor hanteer word volgens die Vereniging se voorgeskrewe prosedure vir die aanvraag vir balkies vir skietoefeninge.

Balkies word soos volg toegeken: 80% tot 100% = goud; 70% tot 79% = silwer; 60% tot 69% = brons.